

# DRINKS | Vetrine da banco

DRINK COOLERS ► COOLER VERTICALI

## DC 55B

**CUSTOMIZATION AVAILABLE**  
PERSONALIZZAZIONE DISPONIBILE



35 mm	K4	+1°C +9°C	E ENERGY CLASS	CC1	+25°C 60RH
LED					GAS R600a

### DETTAGLI

Termómetro digitale	Luce LED interna	Serratura di serie
Personalizzazione disponibile	Interruttore indipendente per la luce interna	Maniglia integrata nel profilo della porta

### CARATTERISTICHE GENERALI

- Drink cooler verticali 55 Lt.
- Esterno in lamiera verniciata nera, interno in termoformato nero
- Refrigerazione Roll-Bond con ventilatore di assistenza
- Sbrinamento manuale
- Schiumatura in Ciclopentano (35mm di spessore per lato)
- Guarnizione Estraibile
- Doppio vetro temperato di sicurezza
- Serratura di serie
- Luce interna LED verticale
- Interruttore indipendente per la luce interna
- Termometro digitale
- Ripiani regolabili (Colore Nero): 1 Pcs
- N.4 Piedini regolabili
- Classe energetica: E

### SPECIFICHE TECNICHE

Capacità	55 L
Temperatura	+2° - +10°C
Consumo	0.8 kWh/24h
Potenza Nominale	70 W
Rumorosità	0 dB(A)
Peso Netto	17 Kg
Peso Lordo	18 Kg
Dimensioni Esterne (LxPxH mm)	440x470x525
Dimensioni Interne (LxPxH mm)	360x400x410
Dimensioni Imballo (LxPxH mm)	460x515x540
Quantità di carico 20'/40'/40'HQ	220/440/550

### INGOMBRO PRODOTTO

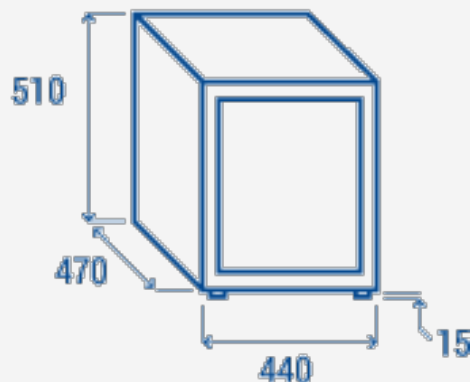

### CERTIFICAZIONI

CE RoHS

